

TURBOX®

Dromeas II

ΟΔΗΓΙΕΣ ΧΡΗΣΗΣ

Αναπαραγωγή/ Παύση

Πιέστε για αναπαραγωγή ή παύση της αναπαραγωγής. Πιέστε και κρατήστε πατημένο για ενεργοποίηση/ απενεργοποίηση της συσκευής

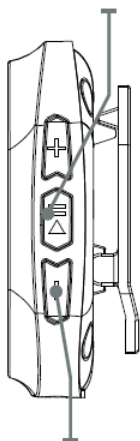

Ένταση
Πιέστε για να ρυθμίσετε την ένταση

Κλιπ για ζώνη

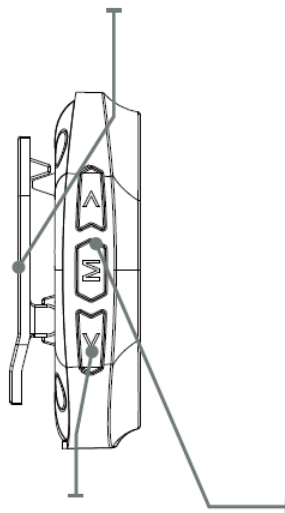

Μετάβαση/ Αναζήτηση
Πιέστε για μετάβαση στο προηγούμενο/ επόμενο τραγούδι. Πιέστε και κρατήστε πατημένο για αναζήτηση εντός του τραγουδιού

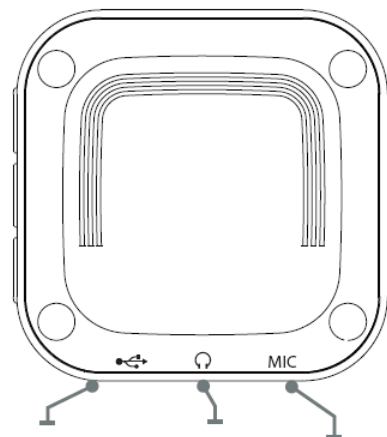

Θύρα Micro - USB

Στερεοφωνική υποδοχή ακουστικών

Μικρόφωνο

Μενού

Σε κατάσταση αναπαραγωγής ή παύσης, πιέστε για πρόσβαση και επιλογές στο μενού. Χρησιμοποιήστε τα πλήκτρα με τα βέλη για να πλοηγηθείτε στα μενού. Πιέστε το πλήκτρο **Αναπαραγωγής/ Παύσης** για επιστροφή και έξοδο από το μενού.

Φόρτωση αρχείων

1.Συνδέστε τη συσκευή με υπολογιστή (Windows ή Apple) χρησιμοποιώντας το παρεχόμενο καλώδιο USB και τη θύρα Micro-USB της συσκευής.

2.Αφού πραγματοποιήσετε σύνδεση, η συσκευή θα εμφανιστεί στον υπολογιστή σας ως εξωτερική συσκευή αποθήκευσης (αφαιρούμενος δίσκος), εξωτερικός σκληρός δίσκος ή κάρτα μνήμης.

3.Στον υπολογιστή σας, σύρετε και αποθέστε το επιθυμητό αρχείο ήχου, βίντεο ή φωτογραφία στο εικονίδιο που αντιστοιχεί στη συσκευή.

Συμβατότητα Αρχείων:

ΜΟΥΣΙΚΗ: MP3, WMA

ΒΙΝΤΕΟ: AMV,AVI

ΗΧΟΣ: WAV

ΦΩΤΟΓΡΑΦΙΕΣ: JPEG, BMP

4.Αφού αντιγράψετε αρχεία στη συσκευή, κάντε δεξί κλικ στο εικονίδιο του αφαιρούμενου δίσκου και πραγματοποιήστε ασφαλή αποσύνδεση μέσω των μενού του υπολογιστή σας.

Στη συνέχεια αποσυνδέστε το καλώδιο USB.

Μουσική

1.Ενεργοποιήστε τη συσκευή κρατώντας πατημένο το πλήκτρο Αναπαραγωγής/Παύσης.

2.Πλοηγηθείτε στο εικονίδιο Μουσικής στο κεντρικό μενού χρησιμοποιώντας τα πλήκτρα Μετάβασης/ Αναζήτησης και στη συνέχεια πιέστε το πλήκτρο Μενού για να μπείτε σε κατάσταση Μουσικής.

3.Πιέστε το πλήκτρο Αναπαραγωγής/ Παύσης ή πιέστε  για αναπαραγωγή και  για παύση.

4.Πιέστε τα πλήκτρα Μετάβασης/ Αναζήτησης για αναζήτηση κάποιου κομματιού ή πιέστε και κρατήστε πατημένο για γρήγορη μετάβαση προς την αρχή ή προς το τέλος του τρέχοντος τραγουδιού.

5.Πιέστε και κρατήστε πατημένο το πλήκτρο Μενού για επιστροφή στο κεντρικό μενού.

Συμβατότητα αρχείων:

ΜΟΥΣΙΚΗ: MP3, WMA (χωρίς προστασία DRM), WAV

Βίντεο

Είδη αρχείων: AMV,AVI

1.Ενεργοποιήστε τη συσκευή κρατώντας πατημένο το πλήκτρο Αναπαραγωγής/ Παύσης.

2.Πλοηγηθείτε στο εικονίδιο Βίντεο στο κεντρικό μενού χρησιμοποιώντας τα πλήκτρα μετάβασης/ αναζήτησης και πιέστε το πλήκτρο Μενού για να μπείτε σε κατάσταση Βίντεο.

3.Μπορείτε να πλοηγηθείτε στα αρχεία χρησιμοποιώντας τα πλήκτρα Μετάβασης/ Αναζήτησης και να πιέσετε το πλήκτρο Μενού για επιλέξετε αρχείο βίντεο.

4.Πιέστε και κρατήστε πατημένο το πλήκτρο Μενού για να επιστρέψετε στο κεντρικό μενού.

Φωτογραφίες

- 1.Ενεργοποιήστε τη συσκευή κρατώντας πατημένο το πλήκτρο Αναπαραγωγής/ Παύσης.
2. Πλοηγηθείτε στο εικονίδιο Φωτογραφιών στο κεντρικό μενού χρησιμοποιώντας τα πλήκτρα μετάβασης/ αναζήτησης και πιάστε το πλήκτρο Μενού για να μπειτε σε κατάσταση Φωτογραφιών.
3. Μπορείτε να πλοηγηθείτε στα αρχεία χρησιμοποιώντας τα πλήκτρα Μετάβασης/ Αναζήτησης και να πιάσετε το πλήκτρο αναπαραγωγής/ παύσης για να επιλέξετε κάποιο αρχείο φωτογραφιών JPEG ή BMP.
4. Πιάστε και κρατήστε πατημένο το πλήκτρο Μενού για να επιστρέψετε στο κεντρικό μενού.

Ραδιόφωνο

- 1.Ενεργοποιήστε τη συσκευή κρατώντας πατημένο το πλήκτρο Αναπαραγωγής/ Παύσης.
2. Πλοηγηθείτε στο εικονίδιο Ραδιοφώνου στο κεντρικό μενού χρησιμοποιώντας τα πλήκτρα μετάβασης/ αναζήτησης και πιάστε το πλήκτρο Μενού για να μπειτε σε κατάσταση Ραδιοφώνου.
- 3.Πιάστε το πλήκτρο Μενού για πρόσβαση σε άλλες ρυθμίσεις.
Επιλέξτε αυτόματη αναζήτηση για να ξεκινήσει η αποθήκευση όλων των διαθέσιμων σταθμών.
- 4.Αφού ολοκληρωθεί η διαδικασία, πιάστε μία φορά το πλήκτρο Αναπαραγωγής/ Παύσης. Θα εμφανιστεί στην οθόνη η ένδειξη CH1 (Κανάλι 1).
5. Πιάστε και κρατήστε πατημένο το πλήκτρο Μενού για να επιστρέψετε στο κεντρικό μενού.

Βηματομετητής

- 1.Ενεργοποιήστε τη συσκευή κρατώντας πατημένο το πλήκτρο Αναπαραγωγής/ Παύσης.
2. Πλοηγηθείτε στο εικονίδιο Βηματομετρητή στο κεντρικό μενού χρησιμοποιώντας τα πλήκτρα μετάβασης/ αναζήτησης και πιάστε το πλήκτρο Μενού για να μπειτε σε κατάσταση Βηματομετρητή.
- 3.Πλοηγηθείτε χρησιμοποιώντας τα πλήκτρα Μετάβασης/ Αναζήτησης και πιάστε το πλήκτρο Μενού για να ξεκινήσετε μια νέα καταγραφή, να δείτε προηγούμενες καταγραφές ή να αλλάξετε τις προσωπικές σας πληροφορίες. Κατά τη διάρκεια της καταγραφής, πιάστε το πλήκτρο Μενού για να ακούσετε Μουσική .
4. Πιάστε και κρατήστε πατημένο το πλήκτρο Μενού για να επιστρέψετε στο κεντρικό μενού.

Ηχογράφηση

1. Ενεργοποιήστε τη συσκευή κρατώντας πατημένο το πλήκτρο Αναπαραγωγής/ Παύσης.
2. Πλοηγηθείτε στο εικονίδιο Ηχογράφησης στο κεντρικό μενού χρησιμοποιώντας τα πλήκτρα μετάβασης/ αναζήτησης και πιέστε το πλήκτρο Μενού για να μπειτε σε κατάσταση Ηχογράφησης.
3. Πιέστε το πλήκτρο Αναπαραγωγής/ Παύσης για να ξεκινήσετε την ηχογράφηση.
4. Πιέστε το πλήκτρο Αναπαραγωγής/ Παύσης για να κάνετε παύση.
5. Πιέστε και κρατήστε πατημένο το πλήκτρο Μενού για αποθήκευση του αρχείου.
6. Πιέστε και κρατήστε πατημένο το πλήκτρο Μενού για να επιστρέψετε στο κεντρικό μενού.

Αναπαραγωγή ηχογραφήσεων

1. Ενεργοποιήστε τη συσκευή κρατώντας πατημένο το πλήκτρο Αναπαραγωγής/ Παύσης.
2. Πλοηγηθείτε στο εικονίδιο Αναπαραγωγής ηχογραφήσεων στο κεντρικό μενού χρησιμοποιώντας τα πλήκτρα μετάβασης/ αναζήτησης και πιέστε το πλήκτρο Μενού για να μπειτε σε κατάσταση Αναπαραγωγής ηχογραφήσεων.
3. Πιέστε το πλήκτρο Αναπαραγωγής/ Παύσης για αναπαραγωγή των αποθηκευμένων ηχογραφήσεων.
4. Σε κατάσταση αναπαραγωγής ή παύσης, πιέστε το πλήκτρο Μενού για πρόσβαση και πραγματοποίηση επιλογών στον τοπικό φάκελο. Χρησιμοποιήστε τα πλήκτρα με τα βέλη για να πλοηγηθείτε στο υπομενού. Πιέστε το πλήκτρο Μενού για επιλογή.
5. Πιέστε τα πλήκτρα Μετάβασης/ Αναζήτησης για επιλογή της επιθυμητής ηχογράφησης ή πιέστε και κρατήστε πατημένο για γρήγορη μετάβαση προς την αρχή ή προς το τέλος της ηχογράφησης που αναπαράγεται.
6. Πιέστε και κρατήστε πατημένο το πλήκτρο Μενού για να επιστρέψετε στο κεντρικό μενού.

Εφαρμογή μετατροπής βίντεο

1. Συνδέστε τη συσκευή με υπολογιστή χρησιμοποιώντας το παρεχόμενο καλώδιο USB.
2. Χρησιμοποιήστε την εφαρμογή μετατροπής για να επιλέξετε κάποιο βίντεο στον υπολογιστή σας και να το μετατρέψετε σε μορφή AMV ώστε να μπορεί να αναπαραχθεί μέσω της συσκευής.
3. Μετά από τη μετατροπή, μεταφέρετε στη συσκευή τα νέα αρχεία AMV που δημιουργήσατε.

ΣΥΜΜΟΡΦΩΣΗ ΜΕ ΤΙΣ ΟΔΗΓΙΕΣ Ε.Κ

Με την παρούσα, η ΠΛΑΙΣΙΟ COMPUTERS Α.Ε.Β.Ε., δηλώνει ότι αυτό το MP4 Player συμμορφώνεται με τις απαιτήσεις της οδηγίας 2004/108/ΕΚ (EMC) και φέρει τη σήμανση:



Αντίγραφο της Δήλωσης συμμόρφωσης μπορείτε να ζητήσετε από τα γραφεία της εταιρείας στη διεύθυνση: ΘΕΣΗ ΣΚΛΗΡΗ, ΜΑΓΟΥΛΑ ΑΤΤΙΚΗΣ ή στην ιστοσελίδα <http://www.plaisio.gr/fotografia-video/ixos/mp3-mp4.htm> ή στο τηλ : 800 11 12345

Πληροφορίες για το περιβάλλον

Το παρόν προϊόν συμμορφώνεται με τις απαιτήσεις της οδηγίας 2002/95/ΕΚ ΤΟΥ ΕΥΡΩΠΑΪΚΟΥ ΚΟΙΝΟΒΟΥΛΙΟΥ ΚΑΙ ΤΟΥ ΣΥΜΒΟΥΛΙΟΥ της 27ης Ιανουαρίου 2003, σχετικά με τον περιορισμό της χρήσης ορισμένων επικίνδυνων ουσιών σε είδη ηλεκτρικού και ηλεκτρονικού εξοπλισμού και φέρει την ακόλουθη σήμανση



Αποκομιδή προϊόντων

Σύμφωνα με τις απαιτήσεις της οδηγίας 2002/96/ΕΚ ΤΟΥ ΕΥΡΩΠΑΪΚΟΥ ΚΟΙΝΟΒΟΥΛΙΟΥ ΚΑΙ ΤΟΥ ΣΥΜΒΟΥΛΙΟΥ της 27ης Ιανουαρίου 2003 σχετικά με τα απόβλητα ειδών ηλεκτρικού και ηλεκτρονικού εξοπλισμού (ΑΗΗΕ) τα περιλαμβανόμενα στις οδηγίες προϊόντα και επιμέρους εξαρτήματα αυτών μετά τη χρήση ή την απαξίωση τους δεν πρέπει να πετιούνται στα σκουπίδια με τα άλλα οικιακά απορρίμματα αλλά να επιστρέφονται στο σημείο πώλησης ή σε κατάλληλο σημείο ανακύκλωσης ηλεκτρικού και ηλεκτρονικού εξοπλισμού. Για περισσότερες πληροφορίες επικοινωνήστε με τις υπηρεσίες καθαριότητας του δήμου σας.

Φροντίζοντας για τη σωστή απόρριψη του προϊόντος βοηθάτε στην πρόληψη των αρνητικών συνεπειών για το περιβάλλον και την ανθρώπινη υγεία που θα μπορούσαν να προκληθούν από την ακατάλληλη απόρριψη του προϊόντος αυτού. Για περισσότερες πληροφορίες σχετικά με την ανακύκλωση αυτού του προϊόντος, παρακαλείστε να επικοινωνήσετε με τις αρμόδιες υπηρεσίες του δήμου σας ή με την εταιρεία ΠΛΑΙΣΙΟ COMPUTERS.

Τα Turbo-X, Sentio, Q-CONNECT, Doop, 82^o C, UbeFit είναι προϊόντα της ΠΛΑΙΣΙΟ COMPUTERS Α.Ε.Β.Ε.

Γραμμή Επικοινωνίας: 800 11 12345

Θέση Σκλήρη, Μαγούλα Αττικής, 19018

www.plaisio.gr

Πληροφορίες ασφαλείας

Για τη δικιά σας ασφάλεια παρακαλούμε, διαβάστε όλες τις πληροφορίες που ακολουθούν πριν χρησιμοποιήσετε τη συσκευή σας.

ΠΡΟΣΟΧΗ:

Η ΣΥΣΚΕΥΗ ΑΥΤΗ ΔΕΝ ΕΙΝΑΙ ΠΑΙΧΝΙΔΙ ΚΑΙ ΤΑ ΠΑΙΔΙΑ ΠΡΕΠΕΙ ΝΑ ΕΠΙΒΛΕΠΟΝΤΑΙ ΩΣΤΕ ΝΑ ΜΗ ΠΑΙΖΟΥΝ ΜΕ ΑΥΤΗ ΤΗ ΣΥΣΚΕΥΗ.

- Εάν θέλετε να καθαρίσετε εξωτερικά το προϊόν, αφαιρέστε το από την συσκευή και κατόπιν καθαρίστε το.

- Μη το βουτάτε σε νερό, καθαρίστε το χρησιμοποιώντας ένα στεγνό ή νωπό πανί ΟΧΙ ΒΡΕΓΜΕΝΟ.
- **ΠΡΟΕΙΔΟΠΟΙΗΣΗ:** Μην χρησιμοποιήσετε χλωριούχα απορρυπαντικά (χλωρίνη, κ.λ.π.) ή τοξικά προϊόντα για τις διαδικασίες καθαρισμού.

ΠΡΟΣΟΧΗ: Σε περίπτωση βλάβης ή καταστροφής του καλωδίου, μην επιχειρήσετε να ανοίξετε την συσκευή ή να επισκευάσετε το καλώδιο. Απευθυνθείτε στο σημείο πώλησης ή στον κατασκευαστή.

Γενικοί όροι εγγύησης

1. Η εγγύηση ισχύει από την ημερομηνία αγοράς όπως αυτή αναγράφεται στην νόμιμη απόδειξη αγοράς και έχει χρονική διάρκεια ίση με αυτή αναγράφεται επίσης στην νόμιμη απόδειξη αγοράς.
2. Η εγγύηση ισχύει μόνο με την επίδειξη του εντύπου εγγύησης και της νόμιμης απόδειξης αγοράς.
3. Για οποιαδήποτε συναλλαγή του πελάτη όσον αναφορά το προϊόν που έχει προμηθευτεί από την Πλαίσιο Computers, είτε αυτό αφορά Service καταστήματος, είτε τηλεφωνική υποστήριξη, είτε επίσκεψη στο χώρο του πελάτη, θα πρέπει να γνωρίζει τον κωδικό πελάτη του όπως αυτός αναγράφεται στην απόδειξη αγοράς του προϊόντος.
4. Πριν την παράδοση ενός προϊόντος είτε για επισκευή, είτε πριν την επίσκεψη τεχνικού στον χώρο του πελάτη, είτε πριν την χρησιμοποίηση οποιασδήποτε τεχνικής υπηρεσίας, σε κάθε περίπτωση ο πελάτης οφείλει να δημιουργήσει αντίγραφα ασφαλείας για τα τυχόν δεδομένα του και να έχει σβήσει στοιχεία εμπιστευτικού χαρακτήρα ή προσωπικής φύσεως.
5. Η επισκευή θα γίνεται στις τεχνικές εγκαταστάσεις της Πλαίσιο Computers, με την προσκόμιση της συσκευής από τον πελάτη κατά τις εργάσιμες ημέρες και ώρες.
6. Σε περίπτωση αδυναμίας επισκευής του ελαττωματικού προϊόντος η Πλαίσιο Computers το αντικαθιστά με άλλο ίδιο αντίστοιχων τεχνικών προδιαγραφών.
7. Ο τρόπος και τα έξοδα μεταφοράς από και προς τα σημεία τεχνικής υποστήριξης της Πλαίσιο Computers καθώς και η ενδεχόμενη ασφάλιση των προϊόντων είναι επιλογή και αποκλειστική ευθύνη του πελάτη.
8. Ο χρόνος αποπεράτωσης της επισκευής των προϊόντων **Turbo-X, Doop, Sentio, @Work, Connect** αποφασίζεται αποκλειστικά από την Πλαίσιο Computers και ορίζεται από 4 έως 48 ώρες εφόσον υπάρχει το απαραίτητο ανταλλακτικό. Μετά το πέρας των 15 ημερών η Πλαίσιο Computers δεσμεύεται να δώσει στον πελάτη προϊόν προς προσωρινή αντικατάσταση μέχρι την ολοκλήρωση επισκευής.
9. Η επισκευή ή αντικατάσταση του προϊόντος είναι στην απόλυτη επιλογή της Πλαίσιο Computers. Τα ανταλλακτικά ή προϊόντα που αντικαταστάθηκαν περιέχονται στην αποκλειστική κυριότητα της.
10. Η παρούσα εγγύηση δεν καλύπτει αναλώσιμα μέρη (πχ. CD, μπαταρίες, καλώδια, κτλ.)
11. Οι τεχνικοί της Πλαίσιο Computers υποχρεούνται να προβούν στην εγκατάσταση

και παραμετροποίηση μόνον των υλικών και προγραμμάτων που έχουν προμηθευτεί οι πελάτες από τα καταστήματα της Πλαίσιο Computers αποκλειόμενου οιαδήποτε άλλου προϊόντος άλλης εταιρείας.

12. Οι τεχνικοί της Πλαίσιο Computers δεν υποχρεούνται να προβούν σε οποιαδήποτε αντικατάσταση υλικού, στα πλαίσια της εγγύησης του προϊόντος και εφόσον ισχύει η εγγύηση αυτών, εάν δεν τους επιδειχθεί η πρωτότυπη απόδειξη ή το τιμολόγιο αγοράς του προς αντικατάσταση υλικού.
13. Η Πλαίσιο Computers δεν υποστηρίζει και δεν καλύπτει με εγγύηση προϊόντα στα οποία έχουν χρησιμοποιηθεί μη νόμιμα αντίγραφα λειτουργικών συστημάτων ή προγραμμάτων.
14. Η Πλαίσιο Computers δεν υποχρεούται να αποκαταστήσει βλάβες οποιονδήποτε υλικών τα οποία δεν έχουν αγοραστεί από τα καταστήματα της Πλαίσιο Computers, ή/και είναι είτε εκτός είτε εντός εγγύησης, είτε η βλάβη είχε προαναφερθεί, είτε παρουσιάστηκε κατά την διάρκεια της επισκευής ή της παρουσίας του τεχνικού.
15. Σε περίπτωση που η αγορά δεν έχει γίνει από τα καταστήματα της Πλαίσιο Computers ή είναι εκτός εγγύησης. Οποιαδήποτε επισκευή/ αντικατάσταση γίνει, πραγματοποιείται με αποκλειστική ευθύνη και έξοδα του πελάτη.
16. Η Πλαίσιο Computers δεν ευθύνεται για την εγκατάσταση, παραμετροποίηση, αποκατάσταση, παρενέργεια οποιουδήποτε λογισμικού ή/και προγράμματος που δεν εμπορεύεται.
17. Οι επισκέψεις των τεχνικών της Πλαίσιο Computers πραγματοποιούνται εντός της ακτίνας των 20 χλμ από το πλησιέστερο κατάστημα της και οι πραγματοποιηθείσες εργασίες επίσκεψης χρεώνονται βάση τιμοκαταλόγου.
18. Προϊόντα που παραμένουν επισκευασμένα ή με άρνηση επισκευής ή με αδύνατη επικοινωνία με τον κάτοχο της συσκευής άνω των 15 ημερολογιακών ημερών από την ενημέρωση του πελάτη, χρεώνονται με έξοδα αποθήκευσης.
19. Η η μέγιστη υποχρέωση που φέρει η Πλαίσιο Computers περιορίζεται ρητά και αποκλειστικά στο αντίτιμο που έχει καταβληθεί για το προϊόν ή το κόστος επισκευής ή αντικατάστασης οποιουδήποτε προϊόντος που δεν λειτουργεί κανονικά και υπό φυσιολογικές συνθήκες.
20. Η Πλαίσιο Computers δεν φέρει καμία ευθύνη για ζημιές που προκαλούνται από το προϊόν ή από σφάλματα λειτουργίας του προϊόντος, συμπεριλαμβανομένων των διαφυγόντων εσόδων και κερδών, των ειδικών, αποθετικών ή θετικών ζημιών και δεν φέρει καμία ευθύνη για καμία αξίωση η οποία εγείρεται από τρίτους ή από εσάς για λογαριασμό τρίτων.
21. Με την παραλαβή της παρούσας εγγύησης ο πελάτης αποδέχεται ανεπιφύλακτα τους όρους της.

Τι δεν καλύπτει η εγγύηση προϊόντων Turbo-X, Doop, Sentio, @Work, Connect

1. Δεν καλύπτει οποιοδήποτε πρόβλημα που έχει προκληθεί από λογισμικό ή άλλο πρόγραμμα καθώς και προβλήματα που έχουν προκληθεί από ιούς.
2. Δεν καλύπτει μεταφορικά έξοδα από και προς τις εγκαταστάσεις της Πλαίσιο Computers.
3. Δεν καλύπτει επισκευή, έλεγχο ή/και αντικατάσταση στον χώρο του πελάτη (On-

site)

4. Βλάβες που έχουν προκληθεί από κακή χρήση όπως, φθορές, πτώση ρίψη υγρών, σπασμένα ή/και αλλοιωμένα μέρη κτλ.

Δεδομένα και απώλεια

1. Πριν την παράδοση ενός προϊόντος είτε για επισκευή, είτε πριν την επίσκεψη τεχνικού στον χώρο του πελάτη, είτε πριν την χρησιμοποίηση οποιασδήποτε τεχνικής υπηρεσίας, σε κάθε περίπτωση ο πελάτης οφείλει να δημιουργήσει αντίγραφα ασφαλείας για τα τυχόν δεδομένα του και να έχει σβήσει στοιχεία εμπιστευτικού χαρακτήρα ή προσωπικής φύσεως.
2. Σε περίπτωση βλάβης σκληρού δίσκου ή/και γενικότερα οποιοδήποτε αποθηκευτικού μέσου η Πλαίσιο Computers υποχρεούται να αντικαταστήσει το ελαττωματικό υλικό, το οποίο αυτομάτως σημαίνει απώλεια των αποθηκευμένων αρχείων και λογισμικών χωρίς η Πλαίσιο Computers να έχει ευθύνη για αυτά.
3. Ο πελάτης είναι αποκλειστικά υπεύθυνος για την ασφάλεια και την φύλαξη των δεδομένων του, καθώς και για την επαναφορά και επανεγκατάσταση τους οποιαδήποτε στιγμή και για οποιοδήποτε λόγο και αιτία. Η Πλαίσιο Computers δεν θα είναι υπεύθυνη για την ανάκτηση και επανεγκατάσταση προγραμμάτων ή δεδομένων άλλων από αυτών που εγκατέστησε αρχικά κατά την κατασκευή του προϊόντος.
4. Η Πλαίσιο Computers δεν φέρει καμία ευθύνη για τα αποθηκευμένα δεδομένα (data, αρχεία, προγράμματα) στα μαγνητικά, μαγνητο-οπτικά ή οπτικά μέσα, καθώς και για οποιαδήποτε άμεση, έμμεση, προσθετική ή αποθετική ζημιά που προκύπτει από την απώλειά τους. Η φύλαξη και αποθήκευση των δεδομένων ανήκει στην αποκλειστική ευθύνη του πελάτη.

Η εγγύηση παύει αυτόματα να ισχύει στις παρακάτω περιπτώσεις:

1. Όταν το προϊόν υποστεί επέμβαση από μη εξουσιοδοτημένο από την Πλαίσιο Computers άτομο.
2. Όταν η βλάβη προέρχεται από κακή συνδεσμολογία, ατύχημα, πτώση, κραδασμούς, έκθεση σε ακραίες θερμοκρασίες, υγρασία ή ρίψη υγρών.
3. Όταν το προϊόν υποβάλλεται σε φυσική ή ηλεκτρική καταπόνηση.
4. Όταν ο αριθμός κατασκευής, τα διακριτικά σήματα, ο σειριακός αριθμός έχουν αλλοιωθεί, αφαιρεθεί ή καταστραφεί.
5. Όταν το προϊόν χρησιμοποιείται με τρόπο που δεν ορίζεται από τις κατασκευαστικές προδιαγραφές ή σε απρόβλεπτο για τον κατασκευαστή περιβάλλον.
6. Όταν το πρόβλημα οφείλεται σε προγράμματα ή λογισμικό (πχ. ιούς, custom firmware κτλ.) που μεταβάλλουν τα λειτουργικά χαρακτηριστικά της συσκευής.
7. Όταν δεν ακολουθούνται οι διαδικασίες συντήρησης του κατασκευαστή.
8. Δεν παρέχεται εγγύηση ούτε εγγυάται προστασία για ζημιά που προκλήθηκε από λανθασμένη εγκατάσταση ή χρήση.
9. Δεν παρέχεται εγγύηση ούτε εγγυάται προστασία για προϊόντα τρίτων, λογισμικό και υλικό αναβάθμισης.

Θα πρέπει να παρέχετε στην Πλαίσιο Computers κάθε εύλογη διευκόλυνση, πληροφορία,

συνεργασία, εγκαταστάσεις και πρόσβαση ώστε να έχει την δυνατότητα να εκτελέσει τα καθήκοντά της, ενώ σε περίπτωση μη τήρησης των ανωτέρω η Πλαίσιο Computers δεν θα υποχρεούται να εκτελέσει οποιαδήποτε υπηρεσία ή υποστήριξη. Είστε υπεύθυνοι για την αφαίρεση προϊόντων που δεν προμήθευσε η Πλαίσιο Computers κατά την διάρκεια της τεχνικής υποστήριξης, για την τήρηση αντιγράφων και την εμπιστευτικότητα όλων των δεδομένων που αφορούν το προϊόν.